



Масляний радіатор
Модель: RO0790-17

КЕРІВНИЦТВО

З СЕРВІСНОГО ОБСЛУГОВУВАННЯ

Масляний радіатор

Зміст

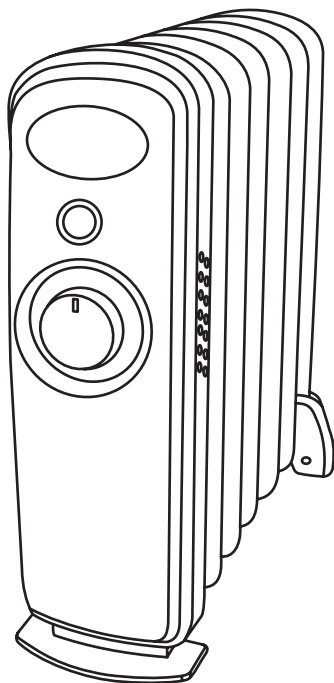

1. Призначення
2. Технічні дані
3. Комплектність
4. Загальний вигляд
5. Порядок встановлення та підготовки до роботи
6. Заходи безпеки
7. Технічне обслуговування
8. Порядок зберігання і транспортування
9. Умови гарантійного обслуговування
10. Схема виробу в розібраному вигляді та список деталей
11. Електрична схема

1. Призначення

1.1. Електрорадіатор маслонаповнений (далі - радіатор) побутовий призначений для обігрівання житлових приміщень.

1.2. При купівлі радіатора повинна бути проставлена дата продажу, підпис продавця і штамп магазину в свідоцтві про приймання та в гарантійних талонах.

2. Технічні дані

Технічні характеристики та параметри, які забезпечують безпеку використання відповідають вимогам ДСТУ 3135.60 – 2000.

Таблиця 1

Модель	RO0790-17
Номінальна напруга (В)	220
Тип струму	змінний
Номінальна частота струму (Гц)	50
Номінальна споживана потужність (Вт)	900
Відхилення напруги мережі, що дозволяє нормальне функціонування радіатора (%)	± 10
Режим роботи	тривалий
Ступінь захисту від ураження електричним струмом	клас II (подвійна ізоляція)
Ступінь захисту від вологи	звичайне виконання
Зовнішні розміри (ДхШхВ) (мм)	380x130x425
Вага бруто/нето (кг)	5.4/4.4

3. Комплектність

У комплект поставки радіатора входять:

1. Електрорадіатор (у зборі з нез'ємними частинами).....1 шт.
2. Підставка 1 шт.

4. Загальний вигляд та габаритні розміри

Радіатор складається з таких основних частин:



Рис.1

1. Ручка
2. Кнопка вмикання
3. Індикатор роботи
4. Ручка термостата
5. Корпус
6. Ребра радіатора
7. Відсік для зберегання шнура
8. Підставка

5. Порядок встановлення та підготовка до роботи

6.1 Складання радіатора

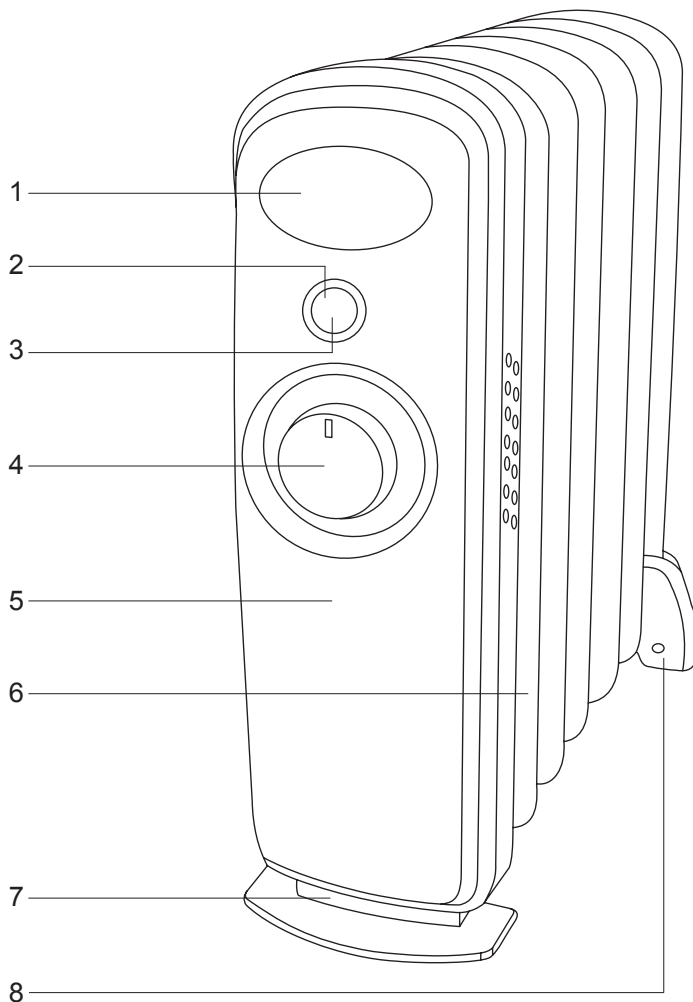
Насадіть фіксуючу підставку на останнє ребро радіатора (Рис. 2).



Рис. 2

6.2. Порядок використання радіатора

6.2.1. Якщо радіатор підключається вперше або після тривалого періоду, протягом якого його не використовували, він може давати неприємний запах, який пройде після короткого періоду часу роботи.

6.2.2. Виберіть підходяще місце для радіатора, дотримуючись рекомендації з безпеки використання, описані раніше. Приєднайте вилку радіатора в розетку електромережі і поверніть перемикач термостата по ходу годинникової стрілки до максимальної відмітки.

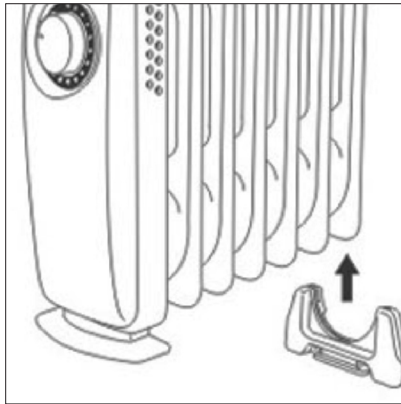
6.2.3. Включення нагрівальних елементів здійснюється за допомогою перемикачів на бічній панелі. Коли нагрівальні елементи ввімкнено, світловий індикатор на перемикачах буде світитись. Для максимального нагрівання потрібно включити обидва перемикачі.

6.2.4 Включення нагрівального елемента здійснюється за допомогою кнопки на бічній панелі. Коли нагрівальний елемент ввімкнено, світловий індикатор на кнопці вмикання буде світитись.

6.2.5. Коли досягнута бажана температура кімнати, термостат необхідно повільно повернути проти годинникової стрілки, поки не почуєте клацання. Це означає, що термостат відключений і світлові індикатори на перемикачі перестануть горіти. Після цього радіатор буде автоматично підтримувати встановлену температуру, періодично включаючись та вимикаючись.

6. Заходи безпеки

4.1. Експлуатація електрорадіатора за умови виконання вимог керівництва з експлуатації безпечна.

4.2. Перед включенням радіатора в електричну мережу необхідно переконатись в справності шнура, вилки і розетки. Напруга в мережі повинна відповідати технічним даним радіатора.

4.3. **Не рекомендується** залишати радіатор без нагляду включеним у мережу на тривалий час.

4.4. **Не відключайте** радіатор, тягнучи за шнур електроживлення.

4.5. **Не використовуйте** радіатор із зіпсованим шнуром або вилкою, при виявленні несправностей у роботі **не намагайтеся** розібрати його самі, звертайтеся в спеціалізовані майстерні. У процесі використання радіатор сильно нагрівається, будьте уважні і бережіться опіків.

4.6. **Не включайте** радіатор, якщо коліщата неправильно прикручені.

4.7. Стежте за тим, щоб мережна розетка і шнур живлення **не знаходилися** близько біля гарячого корпусу радіатора. Радіатор повинен знаходитися далеко від легко займистих предметів і рідин.

4.8. Нагрівач **не призначений** для використання у ванних кімнатах або приміщеннях з підвищеною вологістю.

4.9. **Не закривайте** отвори на радіаторі та не накривайте його сторонніми речами, тому що це може привести до виникнення пожежі.

4.10. **Завжди стежте** за тим, щоб радіатор стояв на плоскій рівній поверхні.

4.11. **Особливо обережно** потрібно використовувати радіатор у місцях, де є діти, інваліди і домашні тварини.

4.12. **Завжди відключайте** радіатор від мережі і давайте йому охолонути перед тим, як перемістити його в інше місце.

4.13. **Не намагайтеся** від'єднувати будь-яку деталь радіатора, розбирати або ремонтувати. Для цього необхідно звернутися в сервісний центр.

УВАГА! Недотримання вимог безпеки може призвести до ураження електричним струмом і опікам.

7. Технічне обслуговування

Електрорадіатор розрахований на тривалу роботу і не потребує технічного обслуговування, а необхідно регулярно проводити огляд і догляд.

Перед чищенням переконайтесь, що радіатор відключений від мережі живлення і цілком остигнув. Очищайте поверхню радіатора вологою ганчіркою і потім витирайте сухою ганчіркою. Не користуйтеся м'якими абразивними засобами, не давайте воді попадати всередину радіатора.

Ремонт електрорадіатора по закінченні гарантійного терміну служби повинен виконуватись тільки в майстернях по ремонту побутової техніки.

8. Правила зберігання і транспортування

Радіатор необхідно зберігати в сухому опалювалюваному приміщенні при температурі від +5 до +40°C, з відносної вологістю повітря не більше 80%.

Після зберігання пилососа в холодному приміщенні або транспортування в холодну пору, необхідно перед включенням в мережу прогріти його до кімнатної температури впродовж 2-3 годин.

9. Умови гарантійного обслуговування

9.1. Гарантійний термін на виробі обчислюється з дня роздрібного продажу і складає 12 місяців.

9.2. В гарантійний період ремонт несправних приладів здійснюється уповноваженими особами сервісних центрів безкоштовно.

9.3. Гарантія не поширюється на прилади з несправностями, що виникли внаслідок:

суттєвих порушень технічних вимог, обумовлених в інструкції з експлуатації, в тому числі пошкодження заводського номеру на приладі;

якщо ремонт виробу був проведений особою, яка не уповноважена для проведення таких робіт;

нестабільності електромережі, які перевищують норми допуску коливання струму згідно паспорту на виріб, також суттєві негативні впливи навколишнього середовища.

9.4. В ході безпосереднього виконання гарантійних ремонтів, його термін збільшується на час перебування товару в ремонті. Зазначений час обчислюється від дня звернення споживача про усунення недоліків.

9.5. Вирішення питання про доцільність їх заміни або ремонту залишається за Службою сервісу. Замінені дефектні деталі переходять у розпорядження Служби сервісу.

9.6. У випадках, коли ремонт прилада з технічних причин неможливий, споживачеві видається відповідний акт, на підставі якого користувач самостійно вирішує всі питання заміни або повернення його вартості безпосередньо з організацією-продавцем цього виробу.

УВАГА! Гарантія не поширюється на частини приладів, які легко б'ються: скло, пластмаса, лампи тощо.

УВАГА! Гарантія не поширюється на виробі, які призначені для побутових потреб, якщо вони використовуються для одержання прибутку, з метою виробництва або з іншою метою, яка не відповідає прямим призначенням виробів.

10. Схема виробу в розібраному вигляді та список деталей

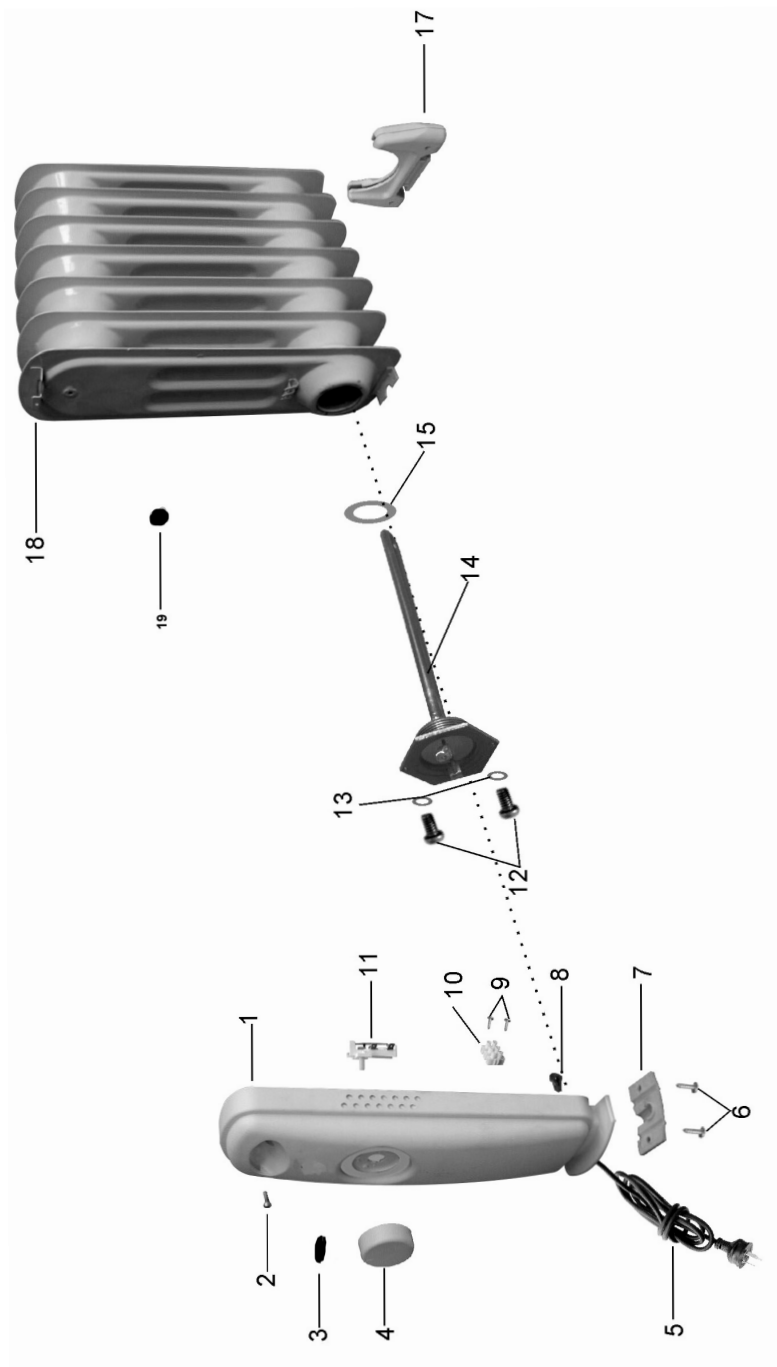

Індекс виробника	Індекс АЛЬПАР	Назва деталі	Кількість
01	O079017001	Панель управління	1
02	O079017002	Гвинт (М4х10)	1
03	O079017003	Вмикач радіатора	1
04	O079017004	Ручка термостата	1
05	O079017005	Мережний шнур з вилкою	1
06	O079017006	Гвинт (М4х12)	2
07	O079017007	Підставка опори	1
08	O079017008	Фіксатор шнура	1
09	O079017009	Гвинт (М3х8)	2
10	O079017010	Термоелемент	1
11	O079017011	Термостат	1
12	O079017012	Гвинт (М4х5)	2
13	O079017013	Прокладка	1
14	O079017014	Нагрівальний елемент	1
15	O079017015	Прокладка	1
17	O079017016	Підставка задня	1
18	O079017017	Корпус радіатора	1
19	O079017018	Термовимикач	1

11. Електрична схема

