



**Двобачова
пральна машина
Модель: WP-215CRN**

КЕРІВНИЦТВО З СЕРВІСНОГО ОБСЛУГОВУВАННЯ

Пральна машина

Зміст

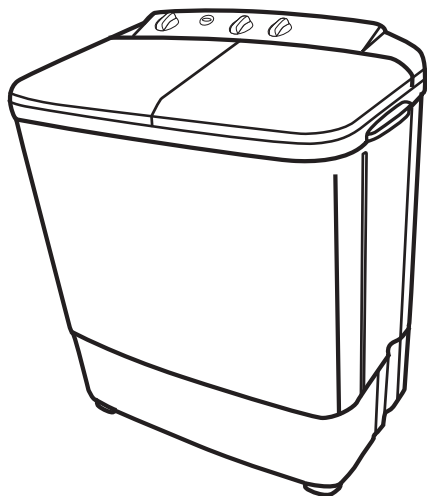

1. Призначення
2. Технічні дані
3. Комплектність
4. Загальний вигляд
5. Порядок встановлення та підготовки до роботи
6. Заходи безпеки
7. Технічне обслуговування
8. Порядок зберігання і транспортування
9. Умови гарантійного обслуговування
10. Схема виробу в розібраному вигляді та список деталей
11. Електрична схема

1. Призначення

1.1. Двобакова пральна машина (далі - пральна машина) призначена для прання білизни в побутових умовах.

1.2. Пральна машина повинна експлуатуватись в приміщеннях зі справною вентиляцією при температурі навколишнього середовища від +10 до + 40°C і відносній вологості повітря не більше 80%.

1.3. Пральна машина працює від однофазної мережі змінного струму частотою 50Гц і номінальною напругою 220В. Допускається відхилення напруги в мережі від номінального ± 10 .

Конструкція пральної машини постійно удосконалюється, тому можливі деякі зміни, не відображені в даному керівництві.

УВАГА! Пральна машина відноситься до приладів класу І і має бути підключена до електричної мережі через розетку із заземлюючим контактом. Незаземлене обладнання є потенційно небезпечним.

2. Технічні дані

Технічні характеристики та параметри, які забезпечують безпеку використання пральної машини відповідають вимогам ДСТУ ІЕС 60335-2-7-2001, ДСТУ 3135,5-96

Таблиця 1

Модель	WP-215CRN
Номінальна напруга, В	220
Відхилення напруги електромережі, при якому нормально працює машина, %	± 10
Струм змінний, частота, Гц	~50
Номінальна споживча потужність, Вт прання віджиму	365 165
Загрузка білизни, кг	5
Клас захисту від ураження електричним струмом	I
Клас захисту від шкідливого впливу води	IPx4
Габаритні розміри (шхгхв), мм	806x458x880
Вага (нетто/брутто), кг	19/24

3. Комплектність

У комплект поставки пральної машини входять:

1. Пральна машина (в зборі).....1 шт.
2. Шланг для заливу води1 шт.
3. Крішка прижимна для білизни1 шт.

4. Загальний вигляд та габаритні розміри

Корпус пральної машини виготовлений із ламінованої сталі і складається з таких основних частин (Рис.1,2):



Рис.1

- 1 - Бак для прання
- 2 - Пульсатор
- 3 - Кришка бака для прання
- 4 - Отвір для заливу води
- 5 - Таймер прання
- 6 - Перемикач режимів роботи

- 7 - Таймер віджиму
- 8 - Кришка баку віджиму
- 9 - Корпус пральної машини
- 10 - Шланг для зливу води
- 11 - Бак для віджиму
- 12 - Центрифуга

ПАНЕЛЬ УПРАВЛІННЯ

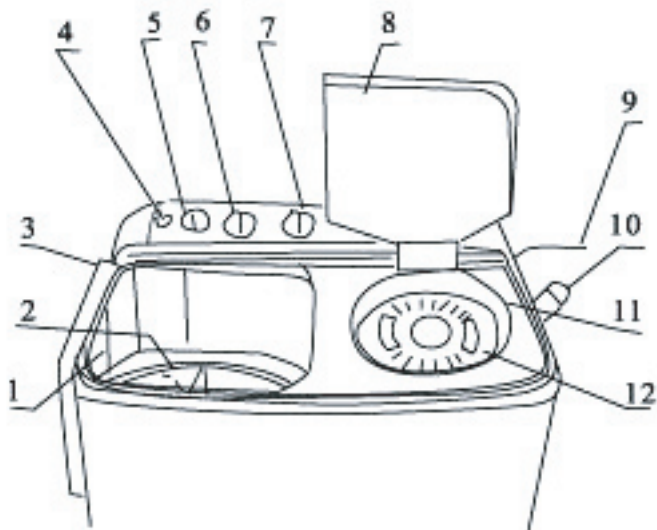

Рис.2

5. Порядок встановлення та підготовки до роботи

5.1. Зніміть упаковку з пральної машини і звільніть комплектуючі прилади від пакувальної плівки (паперу). З початку необхідно вимить пральну машину теплим розчином мильної води з питною содою, потім чистою водою, після чого насухо протерти м'якою тканиною та уважно провітрити на відсутність пошкоджень.

5.2. Після переміщення пральної машини з холодного у тепле приміщення необхідно її витримати при кімнатній температурі не менш однієї години до включення в електромережу.

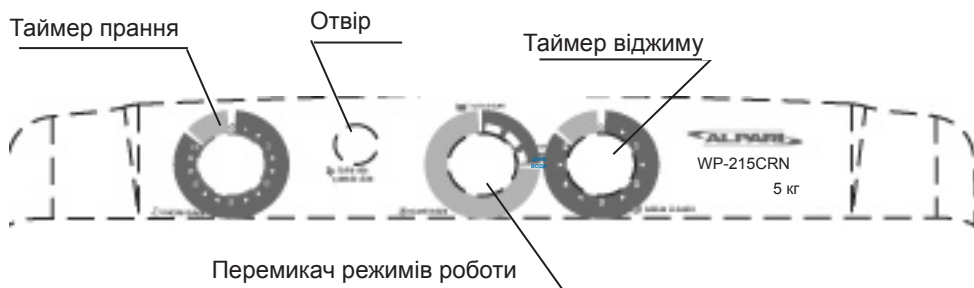
5.3. Пральну машину необхідно встановити на рівну поверхню. Відстань від пральної машини до крану з проточною водою та отвору зливу (ванни або раковини) не повинна перевищувати довжини зливного або наливного шлангу.

5.4. Перед ввімкненням пральної машини в електромережу необхідно перевіряти відповідність напруги в електромережі, напруги яка вказана у маркуванні приладу. При першому ввімкненні рекомендується перевіряти роботу пральної машини на усіх режимах роботи.

5.5. Прання

Переконайтеся, чи не залишилися у кишенях ключі, монети, шпильки і т.ін. Розсортуйте білизну за кольором, типом і ступенем забруднення. Покладіть білизну і необхідну кількість порошку в бак для прання. Відкрийте кран подачі води і заповніть бак до необхідного рівня: H (high) - високий рівень; M (medial) - середній рівень; L (low) - низький рівень, в залежності від кількості і типу білизни (Таблиця 2). Встановіть програму прання відповідно обраному типові тканини. Поверніть перемикач режимів роботи проти руху годинникової стрілки у положення "прання", а таймер прання встановіть на вибраний Вами час. Машина почне роботу тільки після включення таймера.

Таблиця 2

Кількість білизни	Режим прання	Рівень води	Тип білизни	Час прання (хв.)
5,0 кг	Інтенсивний	Середній - M (medial)	Ниткові тканини	5
			Бавовна, льон	15
	Делікатний	Високий - H (high)	Дуже забрудненні або товсті тканини	15
			Постільна білизна	15
Менше 5,0 кг	Делікатний	Низький - L (low)	Шовк (тонка білизна)	5
			Синтетичні тканини	7
			Середній - M (medial)	Бавовна, льон

УВАГА! Зливний шланг повинен бути приєднаним до машини.

5.6. Злив води

Для зливу води необхідно повернути перемикач режимів роботи за годинниковою стрілкою до положення "злив води" ("Віджим"). Зливний шланг від'єднати від машини і опустити для зливу (у ванну або раковину). Встановіть таймер віджиму на вибраний Вами час. Злив води почнеться тільки після включення таймера.

5.7. Віджим

Після зливу води покладіть білизну в центрифугу, закрийте кришку центрифуги і баку, а також баку прання. Поверніть перемикач режимів роботи за рухом годинникової стрілки у положення "Злив води" ("Віджим"). Встановіть таймер на вибраний Вами час. Машина почне роботу тільки після включення таймера. Обов'язково зверніть увагу на положення зливного шлангу, тому що одночасно з віджимом іде злив води.

5.8. Полоскання

Дії з установки режимів полоскання такі ж, як і при пранні, але без додавання миючих засобів.

Будова пральної машини забезпечує одночасне прання та віджим білизни. При цьому для запобігання зливу води шланг повинен бути вставлений у бак для прання.

6. Заходи безпеки

6.1. При експлуатації пральної машини слід дотримуватися загальних правил електробезпеки при користуванні електричними виробами (приладами):

не вимикайте пральну машину, потягнувши за шнур електроживлення;
не використовуйте пральну машину з пошкодженим шнуром або вилкою. При виявленні несправності в роботі машини не намагайтеся розібрати її самі, звертайтеся до ремонтної майстерні;

не дозволяйте дітям дошкільного віку самостійно її використовувати;
не допускайте попадання води на панель управління;
пральна машина **повинна бути заземлена** в обов'язковому порядку;
не заливайте в бак воду з температурою вище 50^oC;
не відкривайте кришку центрифуги під час її роботи;
не використовуйте для чищення миючі засоби, які містять абразивні матеріали та активні хімічні речовини.

після використання **необхідно відключати** від електромережі.

6.2. Необхідно відключати пральну машину від електричної мережі, вийнявши вилку шнура з розетки у випадках:

перестановки її на інше місце;
миття підлоги під нею;
від'їзді на тривалий час з будинку (квартири);
перепадах та відключенні напруги в електричній мережі;
усунення несправностей;
виконання операцій, пов'язаних з його обслуговуванням.

Увага! Забороняється залишати пральну машину ввімкненою в електромережу без догляду.

6.3. Для забезпечення пожежної безпеки **забороняється:**
підключати пральну машину до електричної мережі, що має несправний захист від струмових перевантажень;
використовувати для підключення пральної машини до електричної мережі перехідники, додаткові розетки і подовжувачі;
попадання вологи на струмоведучі частини електрообладнання пральної машини;
встановлювати на верхню площину пральної машини електронагрівальні прилади, від яких може зайнятися пластмаса.

7. Технічне обслуговування

7.1. Для забезпечення безвідмовної тривалої роботи і збереження робочих експлуатаційних характеристик пральної машини, необхідно регулярно доглядати за нею та проводити її огляд і технічне обслуговування. Пральна машина розрахована на довготривалу роботу. Технічне обслуговування здійснюється за необхідністю. У випадку значного забруднення, спочатку протирати мокрою ганчіркою, змоченою нейтральним миючим засобом, а потім сухою ганчіркою.

7.2. Після закінчення використання необхідно обов'язково злити воду, перевірити фільтр та від'єднати заливний шланг та відключити від електромережі. Протерти внутрішню поверхню баків, залишити відкритими кришки для їх провітрювання та повного висихання.

7.3. Ремонт пральної машини рекомендується здійснювати у сервісних центрах та спеціальних ремонтних майстернях.

7.4. Пральна машина знімається з гарантії в наступних випадках:
порушення споживачем правил встановлення і експлуатації, викладених в керівництві з експлуатації;
некомплектності і механічних ушкодженнях після продажу;
виявлення слідів впливу хімічних речовин та використання виробу не за призначенням;
недбалості при збереженні, експлуатації і транспортуванні споживачем;
ушкодженнях, викликаних екстремальними кліматичними умовами при транспортуванні, збереженні й експлуатації або порушенні нормальної роботи, викликані тваринами або комахами;
проведення ремонту пральної машини особами, що не мають на це відповідного дозволу;
виходу з ладу мотора і приладів автоматики у разі виявлення у споживача відхилення напруги від гранично допустимих значень.

8. Правила зберігання і транспортування

8.1. До встановлення пральної машини споживачу вона повинна зберігатися у заводській упаковці в закритому приміщенні, з природньою вентиляцією без штучно регулюємих умов, при відносній вологості не більше 80% і відповідно до вимог ГОСТ 15150-69. Уникайте від частого переміщення машини з місця на місце, утримуйте її в зручному місці для наступного використання

8.2. Транспортування пральної машини здійснюється в упаковці у вертикальному положенні. Під час перевезення необхідно жорстко закріплювати машину з метою недопущення її переміщення у середині транспортних засобів. При завантажувально-розвантажувальних роботах не допускається піддавати пральну машину ударним навантаженням.

9. Умови гарантійного обслуговування

9.1. Гарантійний термін на виробі обчислюється з дня роздрібного продажу і складає 12 місяців.

9.2. Вимоги споживачів, передбаченні чинним законодавством України про захист прав споживачів, можуть бути пред'явлені протягом 12 місяців з дня початку дії гарантійного терміну за умови, що недоліки товару не виникли внаслідок порушення покупцем правил користування, транспортування, зберігання, дії третіх осіб, попадання всередину комах, а також дії нездоланної сили (пожежі, природні катастрофи тощо). В гарантійний період ремонт несправних приладів здійснюється уповноваженими особами сервісних центрів.

9.3. Гарантія не поширюється на прилади з несправностями, що виникли внаслідок:

суттєвих порушень технічних вимог, обумовлених в інструкції з експлуатації, в тому числі пошкодження заводського номеру на приладі;

якщо ремонт виробу був проведений особою, яка не уповноважена для проведення таких робіт;

нестабільності електромережі, які перевищують норми допуску коливання струму згідно паспорту на виріб, також суттєві негативні впливи навколишнього середовища.

9.4. В ході безпосереднього виконання гарантійних ремонтів, його термін збільшується на час перебування товару в ремонті. Зазначений час обчислюється від дня звернення споживача про усунення недоліків.

9.5. Несправні вузли приладів виробу в гарантійний період ремонтуються або замінюються на нові безкоштовно. Вирішення питання про доцільність їх заміни або ремонту залишається за Службою сервісу. Замінені дефектні деталі переходять у розпорядження Служби сервісу.

9.6. У випадках, коли ремонт прилада з технічних причин неможливий, споживачеві видається відповідний акт, на підставі якого користувач самостійно вирішує всі питання заміни або повернення його вартості безпосередньо з організацією-продавцем цього виробу.

УВАГА! Гарантія не поширюється на частини приладів, які легко б'ються: скло, пластмаса, лампи тощо.

УВАГА! Гарантія не поширюється на виробі, які призначені для побутових потреб, якщо вони використовуються для одержання прибутку, з метою виробництва або з іншою метою, яка не відповідає прямим призначенням виробів.

10. Схема виробу в розібраному вигляді та список деталей

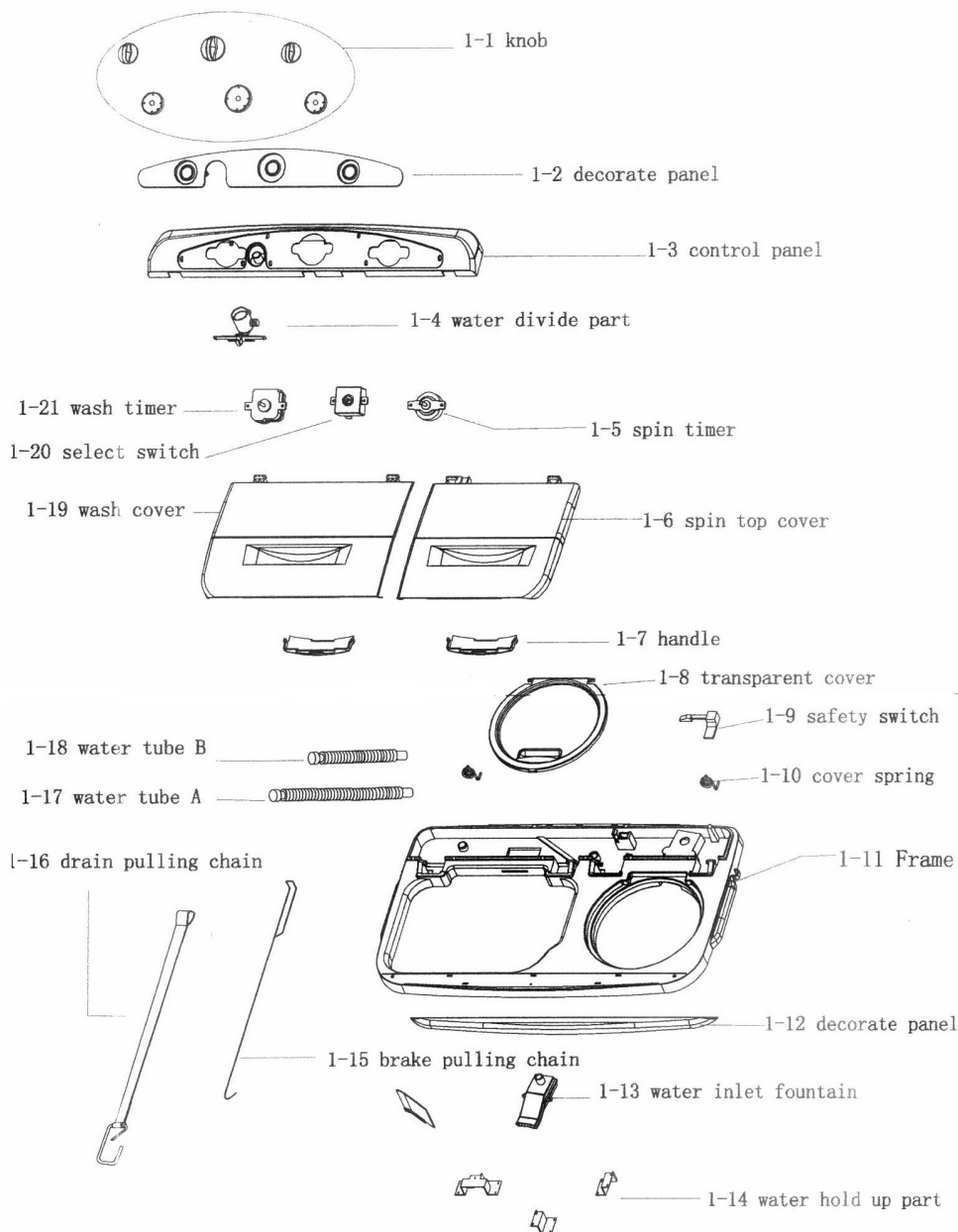

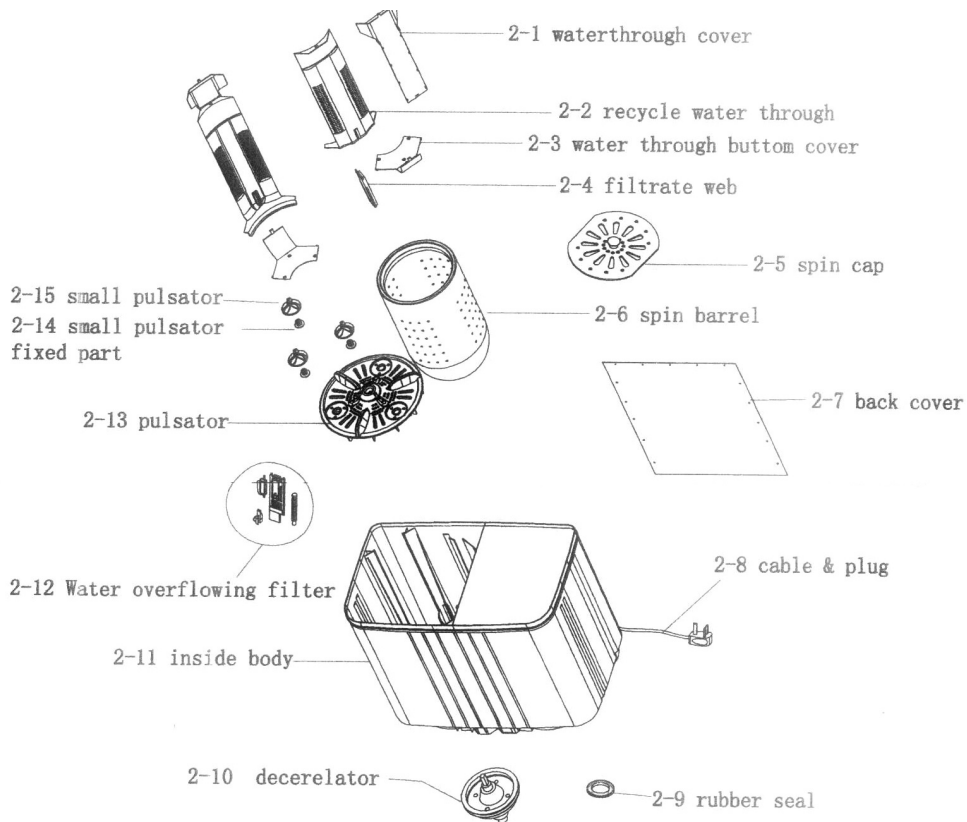

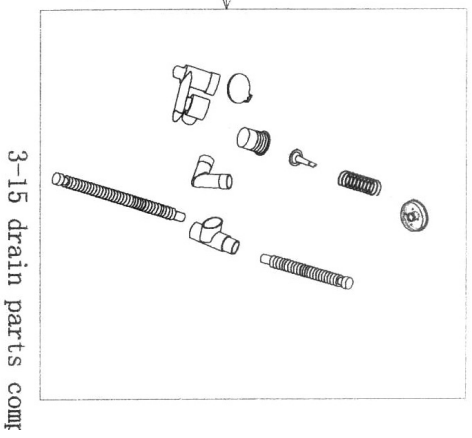
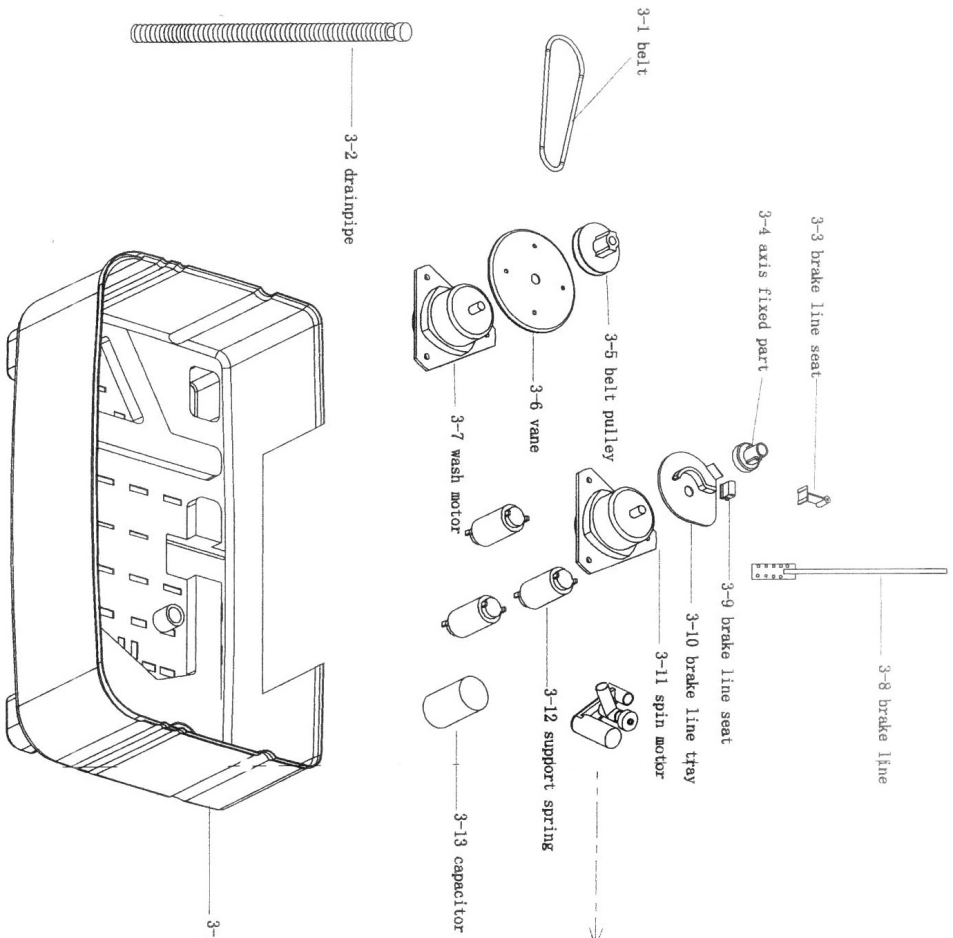

№пп	Індекс виробника	Індекс АЛЬПАРИ	Назва деталі	Кількість
1	1-1	WP215C001	Ручки управління (в зборі)	3
2	1-2	WP215C002	Планка панелі управління	1
3	1-3	WP215C003	Плата панелі управління	1
4	1-4	WP215C004	Розподілювач води	1
5	1-5	WP215C005	Таймер віджиму	1
6	1-6	WP215C006	Кришка бака віджиму	1
7	1-7	WP215C007	Ручка кришки баків	2
8	1-8	WP215C008	Ущільнювач центрифуги	1
9	1-9	WP215C009	Механізм кріплення кришки	1
10	1-10	WP215C010	Пружина	2
11	1-11	WP215C011	Робоча панель пральної машини (верхня)	1
12	1-12	WP215C012	Планка декоративна	1
13	1-13	WP215C013	Фіксатор подачі води	1
14	1-14	WP215C014	Затримувач води (в зборі)	4
15	1-15	WP215C015	Ричаг	1
16	1-16	WP215C016	Фіксатор бака віджигу	1
17	1-17	WP215C017	Шланг (довгий)	1
18	1-18	WP215C018	Шланг (короткий)	1
19	1-19	WP215C019	Кришка бака прання	1
20	1-20	WP215C020	Перемикач режимів роботи	1
21	1-21	WP215C021	Таймер прання	1
22	2-1	WP215C022	Захисна кришка рівня води	1
23	2-2	WP215C023	Протоки для сміття	1
24	2-3	WP215C024	Кріплення фільтра	1
25	2-4	WP215C025	Мішок для сміття	1
26	2-5	WP215C026	Захисна кришка бака центрофуги	1
27	2-6	WP215C027	Бак центрифуги	1
28	2-7	WP215C028	Кришка з'ємна (задня)	1
29	2-8	WP215C029	Мережний шнур з вилкою	1
30	2-9	WP215C030	Сальник	1
31	2-10	WP215C031	Вал	1
32	2-11	WP215C032	Корпус пральної машини (середній)	1
33	2-12	WP215C033	Фільтр захисний (в зборі)	1
34	2-13	WP215C034	Пульсатор	1
35	2-14	WP215C035	Малий пульсатор	3
36	2-15	WP215C036	Кріплення малого пульсатора	3
37	3-1	WP215C037	Ремінь	1
38	3-2	WP215C038	Шланг	1
39	3-3	WP215C039	Контактний зажим	1
40	3-4	WP215C040	Кришка блока гальмування	1
41	3-5	WP215C041	Блок ременя	1
42	3-6	WP215C042	Крильчатка охолодження мотора прання	1
43	3-7	WP215C043	Мотор прання	1
44	3-8	WP215C044	Провід гальмування	1

№пп	Індекс виробника	Індекс АЛЬПАРІ	Назва деталі	Кількість
45	3-9	WP215C045	Клемна коробка	1
46	3-10	WP215C046	Гальмівний лоток	1
47	3-11	WP215C047	Мотор віджиму	1
48	3-12	WP215C048	Пружина	1
49	3-13	WP215C049	Конденсатор	1
50	3-14	WP215C050	Корпус пральної машини (нижній)	1
51	3-15	WP215C051	Затвор водяний (в зборі)	1

